

Reparación y restauración de un reloj de bolsillo con calendario completo y fase lunar

Por Pedro Izquierdo, maestro relojero (Dibujos: Arturo Madrigal; Fotografías: Antonio Roca)

DENTRO DE LA SERIE DE REPARACIONES QUE ESTAMOS DESARROLLANDO PARA NUESTRO LECTORES, EL MAESTRO RELOJERO PEDRO IZQUIERDO NO HA OUERIDO DEJAR DE INCLUIR UNO DE LOS RELOJES CON MAYOR PROYECCIÓN EN LA HISTORIA DE LA RELOJERÍA: EL RELOJ DE BOLSILLO DOTADO DE CALENDARIO COMPLETO Y FASE LUNAR. UNA VEZ MÁS, ACOMPAÑAMOS LAS EXPLICACIONES CON FOTOGRAFÍAS E ILUSTRACIONES DEL DESPIECE DEL MECANISMO. EN ESTA OCASIÓN, NOS HEMOS CENTRADO EN LA REPARACIÓN DE UNA DE LAS PALANCAS DEL MECANISMO, MUY DETERIORADA POR EL USO, Y EN LA RESTAURACIÓN DE LOS ASPECTOS EXTERNOS DEL RELOJ, DE MANERA QUE OUEDE EN PERFECTAS CONDICIONES, TANTO DE USO COMO DE DISFRUTE.

Antiguamente, uno de los relojes de bolsillo más utilizados y cotizados era aquel que poseía calendario completo y fase lunar. La maquinaria se alojaba en grandes cajas dado su tamaño y el mantenimiento del reloj requería un cuidado diario y constante.

El calendario y la fase lunar

El calendario completo, como el que posee este reloj que hoy nos ocupa, indica tres datos clave: la fecha del mes, el día de la semana y el mes en curso. En este caso, y lo que solía ser más habitual, se utilizan tres esferas para indicar el calendario.

La fase lunar, por su parte, nos indica las diferentes aspectos de la Luna durante su revolución alrededor de la tierra. Es un ele-

mento también decorativo que, en este caso, se sitúa en la esfera situada a las 6 horas, junto con el segundero continuo.

Como podéis ver en los dibujos y en las fotos, es un gran reloj en el que hemos puesto todo nuestro interés para conseguir dejarlo en perfectas condiciones.

En este tipo de relojes, los defectos principales son el desgaste de dientes y palancas, que han sido solucionados satisfactoriamente. El problema más difícil, en cambio, ha venido dado por la palanca del salto del semanario, ya que estaba partida. Ha tenido que realizarse por completo tomando como referencia nuestra pieza.

Tras limpiar y engrasar totalmente la maquinaria, he-

mos realizado también un trabajo de restauración en la caja, mediante el empavonamiento, la esfera y las agujas.

Como detalle, podemos echar un vistazo al libro de nuestro amigo Jose Daniel Barquero, 'Enciclopedia del reloj de bolsillo', donde

podemos encontrar un reloj muy similar, concretamente en la página 382, calificado como 'inusual'.

Más información:
Centro Relojero
☎ 91 517 24 47



Aspecto final del reloj una vez realizada la reparación y restauración

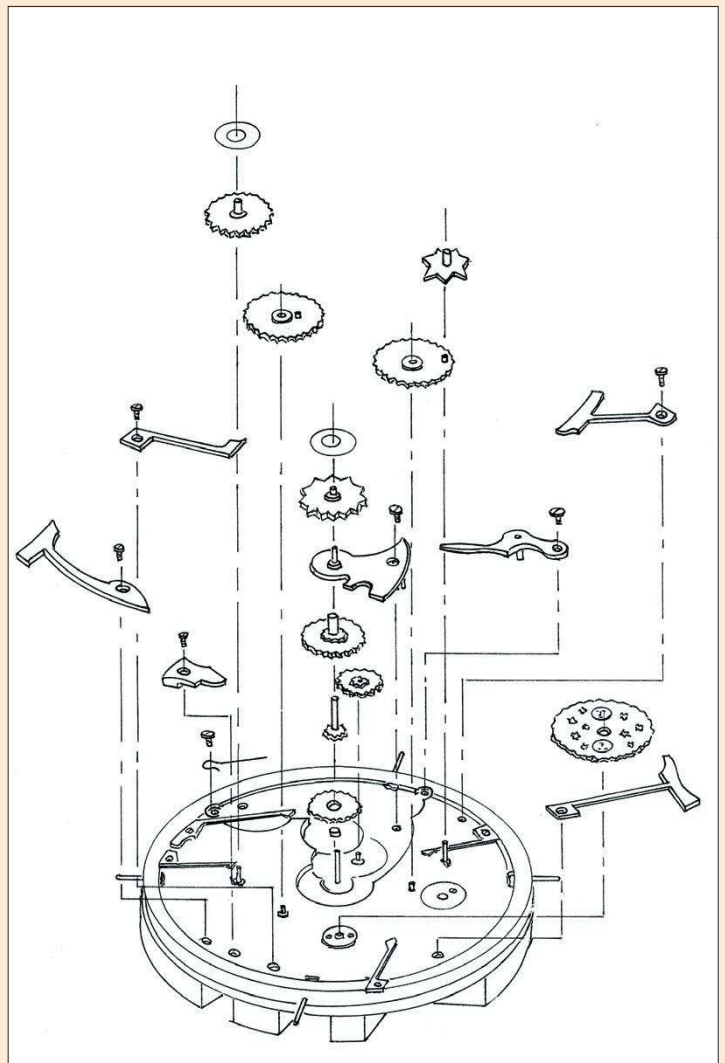

Despiece de la máquina donde podemos observar la posición de la palanca reparada



Uno de los elementos que tuvo mayor complicación fue devolver a la rueda de la fase lunar su esplendor inicial



Podemos observar la situación de la rueda de la fase lunar en el mecanismo



La balanca del salto del semanario estaba muy deteriorada por lo que decidimos rebacerla completamente



Uno de los extremos de la balanca estaba partido, probablemente por el uso

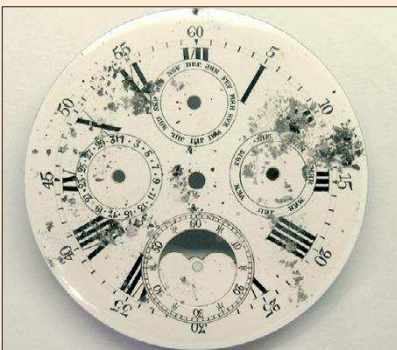

La restauración de la esfera es uno de los elementos estéticos que aporta mayor presencia al resultado final



En este caso, la esfera de porcelana lleva todos los elementos pintados en negro

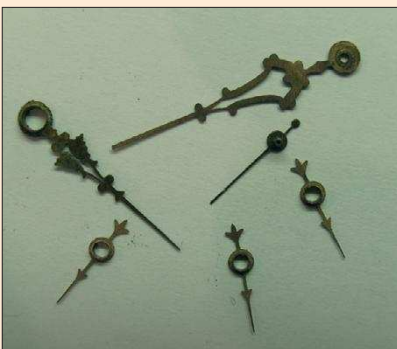
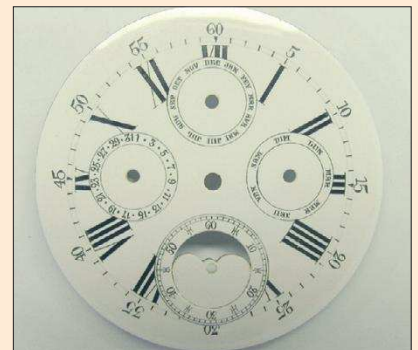

También restauramos las aguas devolviéndoles su tono dorado inicial aunque su restauración no suele ser lo habitual



Hemos restaurado tanto las aguas horarias como las del calendario completo

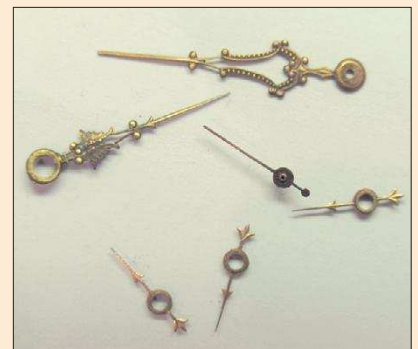

La caja del reloj ha sido embavonada en el proceso



Vista de la máquina una vez limpia y engrasada

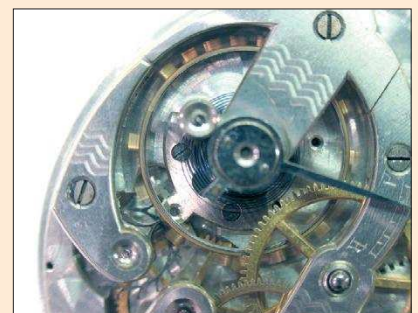

Detalle ampliado del volante en su posición

«La rebaración y restauración de un reloj mecánico, de bolsillo y dotado con calendario completo y fase lunar ha sido un trabajo interesante»

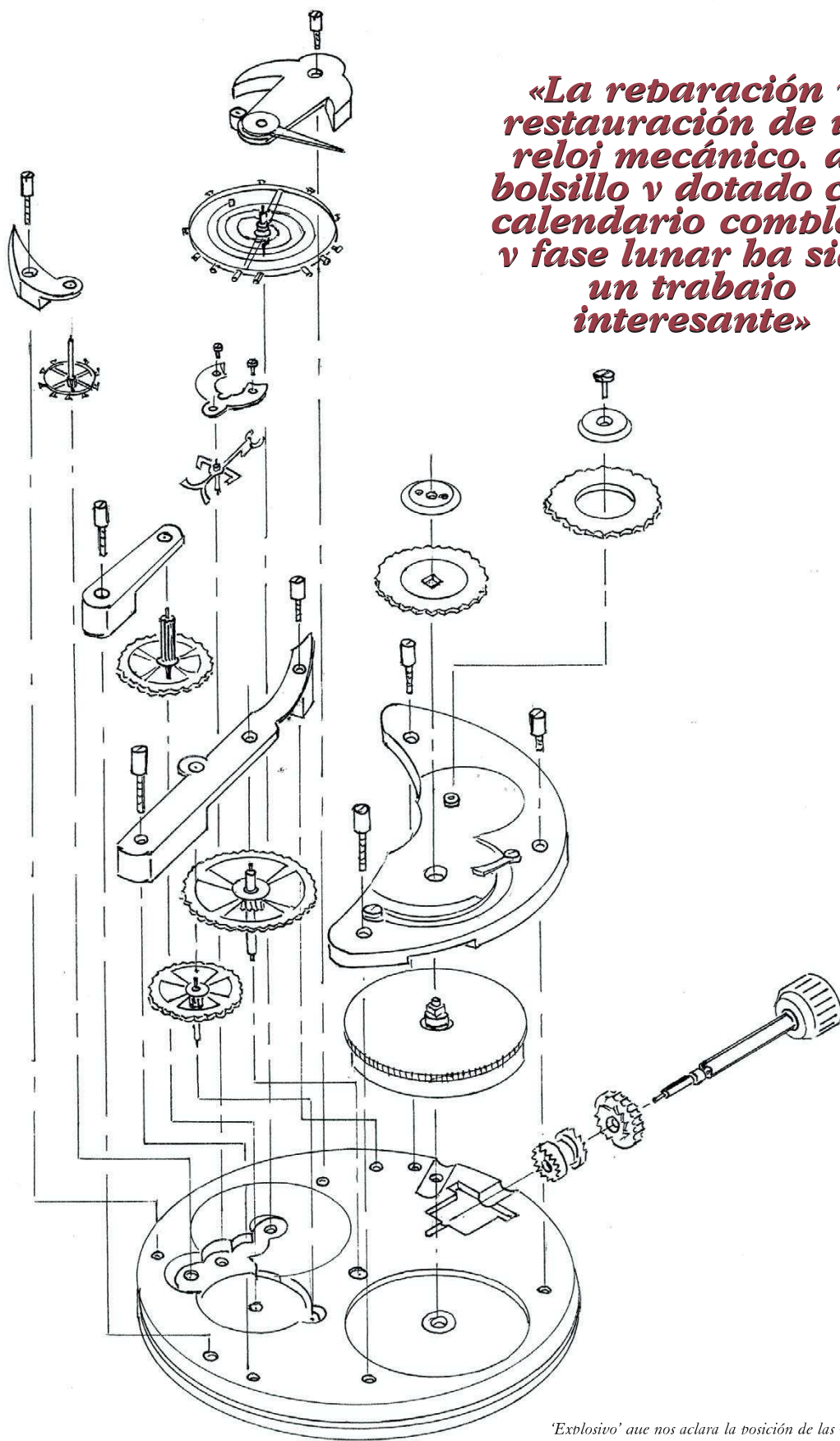

'Explosivo' que nos aclara la posición de las piezas del reloj